

ダントツ^{※1}の打込み力&エア工具に近づく軽快感 「マルチボルト搭載仕上釘打機 NT3640DA 形」を発売

工機ホールディングス株式会社(本社:東京都港区、代表取締役 社長執行役員:前原修身)は、「コードレス仕上釘打機 NT3640DA 形」を10月30日(火)から発売いたします。当製品は、AC100Vの電動工具と同等のパワーを有する当社独自の36V蓄電池「マルチボルト」を搭載した製品で、コードレスの機動性にパワフルさを兼ね備えています。今後もマルチボルトシリーズのラインアップ拡充を図ってまいります。

【 当製品の特長 】

1. 当社独自の反動低減機構+強カスプリングによるダントツ^{※1}の打込み力
2. 36V マルチボルト蓄電池+ブラシレスモーターによる軽快な打込み
3. 狙いやすいスマートノーズ(射出口一体式プッシュレバー)採用



「コードレス仕上釘打機 NT3640DA 形」

詳細は以下のとおりです。

<主な特長>

1. 当社独自の反動低減機構+強カスプリングによるダントツ^{※1}の打込み力

35mm釘がしっかり打込め、40mm釘も打込み可能

進化したカウンターウェイト構造と強力なスプリングを採用したことで、ダントツ^{※1}の打込み力を発揮し、幅広い用途にご使用頂けます。

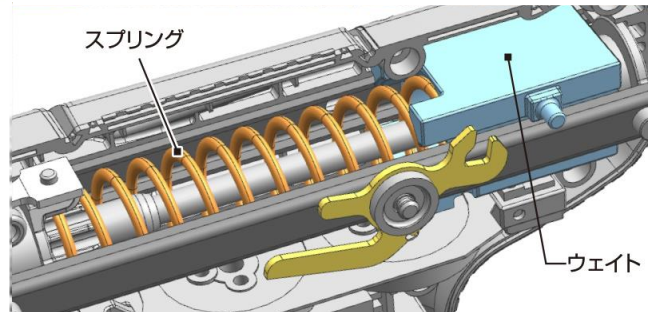

幅広い用途に対応



内装下地



軒天仮止め・下地施行



型枠の面木留め

2. 36V マルチボルト蓄電池+ブラシレスモーターによる軽快な打込み

36Vマルチボルト蓄電池+ブラシレスモーター採用により、高レスポンスを実現しました。打感が良く、気持ちの良い作業が行えます。

打込み時間^{※2}の比較(目安)^{※3}

当社従来製品 NP 18DSAL (コードレスピン釘打機)の打込み時間を100とした時

NT 3640DA
(コードレス仕上げ釘打機)

80

当社従来製品
NP 18DSAL
(コードレスピン釘打機)

100

従来製品比
(NP 18DSAL)
約**20%**
低減

3. 狙いやすいスマートノーズ(射出口一体式プッシュレバー)採用

先端が細く、射出口がノーズ中心にあるため、狙った場所にしっかり打込めます。



※1 2018年9月現在。当社調べ。国内電動工具メーカーにおいて(コードレス仕上げ釘打機)

※2 打込み時間：連続して打込みを行った時の1本当たりに要する時間

※3 数値は参考値です。材料や条件により異なります。



当製品の作業イメージ

<製品概要>

■希望小売価格:

- ・87,000 円(消費税別) マルチボルト蓄電池(残量表示付)、急速充電器、ケース付
- ・59,800 円(消費税別) ケース付

■仕様:

形名		NT 3640DA	
使用釘	長さ	mm	15、20、25、30、35、40
	装てん本数	本	100(1連)
モーター		-	直流ブラシレスモーター
外形寸法(全長×高さ×幅)		mm	270×252×83 (BSL 36A18装着時)
質量		kg	2.5 (BSL 36A18装着時)
使用可能蓄電池		-	マルチボルト蓄電池 [残量表示付]
蓄電池	形名	-	BSL 36A18
	電圧 - 容量	V-Ah	36-2.5/18-5.0
充電器	形名	-	UC 18YDL(冷却機能付)
	充電時間※2	分	約 25
標準付属品		-	ノーズキャップ(2種類)、六角棒スパナ3mm、保護メガネ、収納ケース、急速充電器(冷却機能付)、電池カバー

<ご参考>

電動工具のコードレス革命を担う

新世代のリチウムイオン蓄電池「マルチボルト」について

マルチボルト(BSL36A18 形)は、当社 18Vリチウムイオン蓄電池(BSL 1860 形)とほぼ同等のコンパクトなサイズ・質量でありながら、高出力セルの採用により、1kw クラスのパワフルな出力を実現。また、当社 18V コードレス工具との互換性も備えています。便利な電池残量表示機能付きで、18V~36Vスライド電池対応の当社充電器で充電可能です。また、業界唯一の電池保証も行っています(購入から 2 年間または充電回数 1500 回まで)。



電動工具の日

2018 年より、10 月 1 日は「電動工具の日」である、と一般社団法人日本記念日協会によって認定されました。十月一日はプラスとマイナスイオン、10 月 1 日はイチとゼロでスイッチを意味し、電動+工具の記念日にふさわしいとされました。「HiKOKI」(ハイコーキ)ブランド要諦発表の日が電動工具の日になったことを歴史に刻み、業界発展のためにさらなる貢献をしてまいります。

工機ホールディングス株式会社について

工機ホールディングス株式会社は、ドライバ、ドリルなど約 1,300 機種 of 電動工具、釘打機などのエア工具、刈払機や植木バリカンなどの園芸工具、クリーナーや高圧洗浄機などの家庭用電化製品群および超遠心機などのライフサイエンス機器を製造販売するリーディングカンパニーの一つです。

70 年の歴史に裏打ちされた高い信頼性と世界最高水準の技術力を誇り、日本はもとより、欧州、米州、アジア、オセアニア、中近東、アフリカに及ぶ世界 95 カ国に販売拠点をもち、グローバルに事業を展開しています。

設立 1948 年(昭和 23 年)12 月 18 日

資本金 178 億円*

売上収益 1,912 億円(2017 年度連結)

従業員数 連結 6,446 名*

*2018 年 3 月 31 日現在

<本リリースに関するお問い合わせ先>

工機ホールディングス株式会社 マーケティング・コミュニケーション室

担当:小松、宮根

〒108-6020 東京都港区港南二丁目 15 番 1 号(品川インターシティ A 棟)

Tel: 03-5783-0628(マーケティング・コミュニケーション室直通)

Mail: pr@koki-holdings.co.jp